

מדריך משתמש

Grandstream GXV3350 IP טלפון



בזק עסקים

לקוח יקר,

כל הזכויות שמורות לחברת בזק בע"מ. כל הזכויות במידע המופיע בחוברת זו שמורות וכפופות להגנת הקניין הרוחני המתאימות לרבות מכוח דיני זכויות יוצרים, פטנטים והסכמים פרטניים.

אין להעתיק, לצלם, להפיץ או לשכתב חוברת זו או את המידע המופיע בה בכל צורה ודרך ללא קבלת רשות מחברת בזק מראש ובכתב. כמו כן אין לעשות שימוש בחוברת זו או במידע המופיע בה שלא למטרה לשמה הוא סופק.

העיצוב והמפרטים הינם נתוני היצרן, בזק שומרת לעצמה את הזכות לשנותם ללא הודעה מוקדמת ומבלי שתחול עליה חבות כלשהי עקב כך.

מצגים בחוברת זו הנוגעים לביצועי המוצר הינם למטרות אינפורמטיביות בלבד ולא ייחשבו, במפורש או במשתמע כהתחייבות או אחריות היצרן.

אחריות היצרן מוגבלת לאחריות המופיעה בהסכם המכירה הפרטני.

מסמך זה עשוי להכיל טעויות והשמטות, בזק מסירה מעצמה כל

אחריות עד לרמה המותרת בחוק או בהתאם להסכם המכר, לכל נזק

או אובדן שייגרמו לאדם מחוסר מידע עדכני או אי דיוקים בהוראות

ההפעלה בחוברת זו, כמו גם מהתקנה פגומה של המוצר. בזק מעדכנת

מעת לעת את המידע המופיע בחוברת זו, לפיכך אם נתקלת בטעות

כלשהיא אנא הודיע על כך לבזק.

הערה: יש להתייחס לכל האמור בחוברת זו כבלשון זכר ונקבה כאחד.

מבוא

לקוחות יקרים,
חברת בזק מברכת אתכם על רכישת מכשיר טלפון מסדרת Grandstream.
הטלפון נבדק והותאם במיוחד לשרות ה IP Centrex של בזק ותומך בשרותי המרכזייה בצורה הטובה ביותר.
המכשיר יאפשר לכם לבצע פעולות תקשורת מגוונות אשר יסייעו לכם בעבודה היום יומית בארגון כגון: העברת שיחות, שיחות ועידה, שיחות פנים ועוד.
אנא קראו בעיון את הוראות ההפעלה על מנת שתוכלו להפיק את מרב התועלת מהמכשיר.
ה-GXV3350 משלב טלפון וידאו IP בעל 16 קווים עם פיתרון שיתוף וידאו לפלטפורמות מרובות ופונקציונאליות של טאבלט אנדרואיד כדי להציע פיתרון תקשורת כולל. טלפון IP זה מבטיח חוויה עוצמתית הודות למסך מגע 5 אינץ' 1280x720 רגיש, מצלמה מתכווננת, תפוקת HDMI, מיקרופונים כפולים ותמיכה בוידאו HD 720p. ה-GXV3350 מוסיף שני שקעי Gigabit עם PoE/PoE+, ותמיכת Wi-Fi ובלוטות' משולבת. הוא פועל גם עם Android 7.0 ומציע גישה מיידית למאות אלפי יישומי אנדרואיד. בשילוב טלפון וידאו מתקדם והפונקציונאליות של טאבלט אנדרואיד, ה-GXV3350 מציע לעסקים פתרון עוצמתי לתקשורת ופרודוקטיביות מוגברת.

שימו לב!

- מוקדי התמיכה של בזק תומכים בתקלות במכשירי IP עם מערכת הפעלה אנדרואיד (Android) רק כאשר מכשיר הטלפון מחובר פיזית (CAT5) ואופציית ה Wifi כבויה.
- מוקדי התמיכה של בזק לא תומכים באפליקציות שהורידו הלקוח או תפעולן.

תוכן עניינים

5	סקירת המוצר
5	תכולת הערכה
6	תיאור GXV3350
8	תצוגה אחורית
9	שימוש במעמד הטלפון
10	חיבור ה-GXV3350
11	הכרת GXV3350
12	שימוש במסך המגע
13	פעילות אצבעות במסך מגע GXV3350
14	הודעות בסרגל הסטטוס
16	מחון GXV3350 MWI LED
17	הוצאת שיחה
17	חיוג חוזר
17	מענה לשיחות
18	החזקת שיחה / חזרה לשיחה
18	סיום שיחה
18	העברת שיחה
19	שיחת ועידה בעלת 3 משתתפים
20	הודעת תא קולי
21	השתקה / ביטול השתקה:
21	DND - נא לא להפריע:
21	כוונון עוצמת השמע
21	אנשי קשר:
22	היסטוריית שיחות:
22	התאמת המצלמה:

סקירת המוצר

- 16 קווים עם עד 16 חשבונות SIP, שיחת ועידה עד 6 משתתפים ווידאו קונפרנס HD 720p לשלושה משתתפים, ספר טלפונים המכיל עד 1000 אנשי קשר, היסטוריית שיחות עם עד 1000 רשומות.
- שקעי רשת 10/100/1000Mbps במיתוג כפול, Dual-band 2.4GHz & 5GHz Wi-Fi (802.11a/b/g/n), PoE/PoE+ Bluetooth 4.2+EDR, USB, HDMI, EHS with Plantronics headsets support.
- מסך מגע LCD, TFT 5 אינץ' (1280x720), מצלמה בעלת חיישן CMOS מגה פיקסל עם צמצם פרטיות.
- מיקרופון ורמקול HD עם צמצום רעשים, ביטול רעשים מתקדם וביצועי double-talk מעולים.
- פועל במערכת הפעלה Android 7.0.



תכולת הערכה

GXP3350 - הערכה כוללת:

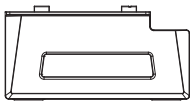

מעמד לטלפון

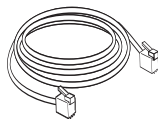

כבל רשת

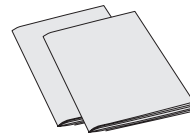

מדריך התקנה מקוצר

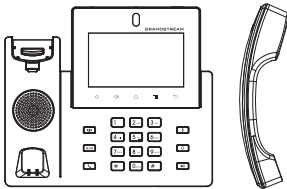

טלפון IP + שפורפרת

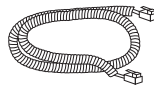

כבל שפורפרת



ספק כוח (אופציונאלי)

מפרט טכני - תצוגה קדמית

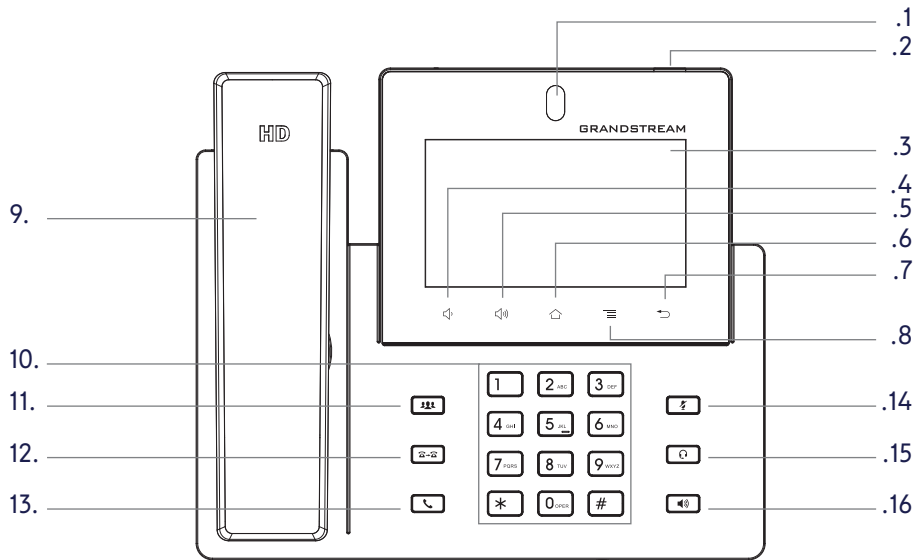

מצלמה קדמית מגה פיקסל. ניתן להתאים את הזווית וניתן לחסום את המצלמה בגלילת החוגה שבחלק האחורי של המצלמה כלפי מעלה/מטה.	מצלמה קדמית	1
להצגת מצב הודעה, מצב שיחה ומצב מערכת הטלפון באמצעות מחוון ה-LED	מחוון MWI LED	2
5 (720*1280) (5 נקודות) מסך מגע	LCD	3
לחצו להחלשת עוצמת השמע בשיחה ובמדיה	החלשת עוצמת השמע	4
לחצו להגברת עוצמת השמע בשיחה ובמדיה	הגברת עוצמת השמע	5
לחצו לחזרה למסך הבית; או לחצו למשך כ-2 שניות כדי לצלם את מסך הטלפון.	Home	6
לחצו MENU לכניסה להגדרות התצוגה של הטלפון, לערוך ווידג'טים ו-thread manager. או לחצו על מקש MENU למשך 2 שניות לכניסה ישירה לאפליקציית הניהול.	תפריט	7

לחצו לחזרה לתפריט הקודם.	חזרה	8
הרימו את השפופרת לשימוש בו כערוץ אודיו לכל השיחות והמדיה.	שפופרת	9
לחצו לחיוג	לוח מקשים	10
לחצו לכניסה לשיחת ועידה וערכו פגישה מקוונת.	שיחת ועידה	11
לחצו להעברת שיחה	העברה	12
לחצו לביצוע שיחה	חיוג/שליחה	13
השתקה/ביטול השתקה או אפשרו DND במידת האפשר	השתקה	14
לחצו לכניסה לממשק החיוג או העבירו את ערוץ המדיה לאוזנייה	אוזנייה	15
לחצו לכניסה לממשק החיוג או העבירו את ערוץ המדיה לרמקול	רמקול	16

מפרט טכני - תצוגה אחורית

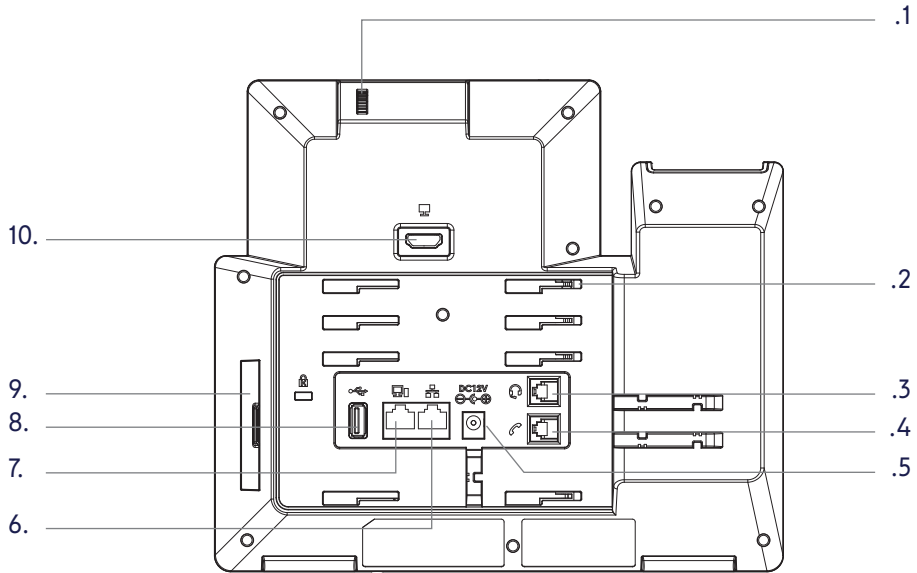

גללו מעלה/מטה לכיוון זווית המצלמה	חוגת כיוון מצלמה	1
הניחו את מעמד הטלפון בחריצים משמאל לימין	חריץ מעמד טלפון	2
שקע חיבור RJ9	שקע שפופרת	3
שקע חיבור אוזניות (תומך ב-EHS עם אוזניות Plantronics)	שקע אוזניות	4
שקע חיבור 12V DC	שקע חשמל	5
שקע RJ-45 10/100/1000Mbps לחיבור לאתרנט. תמיכה ב-PoE/PoE+	שקע LAN	6
שקע RJ-45 10/100/1000Mbps לחיבור למחשב אישי.	שקע PC	7

ניתן לחבר התקני USB באמצעות שקע ה-USB. למשל, חברו דיסק USB לשמירת תמונות שצולמו.	שקע USB	8
חריצים לחיבור GBX20 ו-GXV3350.	חיבור GBX20 חריץ צדדי	9
חיבור התקן תצוגה לשקע HDMI באמצעות כבל HDMI.	שקע יציאת HDMI	10

שימוש במעמד הטלפון

ה-GXV3350 מגיע עם מעמד לטלפון. להלן הוראות להגדרת ה-GXV3350 כטלפון השולחני שלכם:

1. להתקנת הטלפון על שולחן באמצעות מעמד הטלפון, חברו את מעמד הטלפון לתחתית הטלפון במקום בו נמצא חריץ למעמד הטלפון (חצי עליון, חלק תחתון).
 2. חברו את השפופרת ומארז הטלפון הראשי בעזרת חוט הטלפון.
 3. חברו את שקע ה-LAN בטלפון לשקע RJ-45 ב-hub/צג או נתב (צד LAN של הנתב) באמצעות כבל אתרנט.
 4. חברו את תקע ה-12V DC לשקע הכוח בטלפון; חברו את מתאם החשמל לשקע חשמלי. במקרה של שימוש במתג PoE בשלב 3, ניתן לדלג על השלב הזה.
- מסך ה-LCD יציג את מסך האתחול או פרטי שדרוג קושחה. לפני שתמשיכו, המתינו להופעת המסך הראשי.

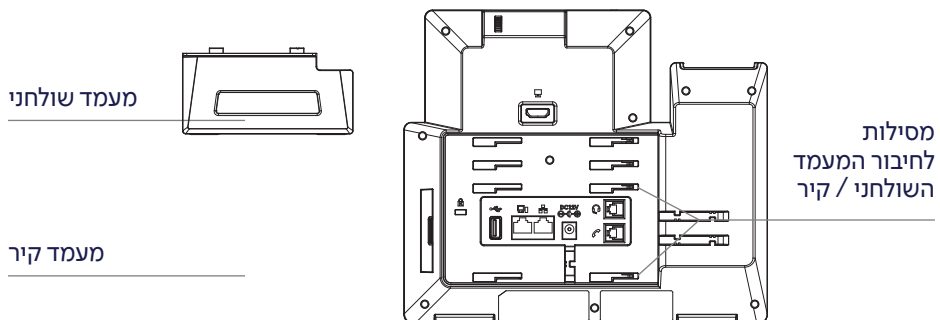

הוראות להתקנת GXV3350

1. חברו את השפופרת ומארז הטלפון הראשי בעזרת חוט הטלפון.
2. חברו את שקע ה-LAN בטלפון לשקע RJ-45 ב-hub/צג או נתב (צד LAN של הנתב) באמצעות כבל אתרנט.
3. חברו את תקע ה-12V DC לשקע הכוח בטלפון; חברו את מתאם החשמל לשקע חשמלי. במקרה של שימוש במתג PoE בשלב 2, ניתן לדלג על השלב הזה.
4. מסך ה-LCD יציג את מסך האתחול או פרטי שדרוג קושחה. לפני שתמשיכו, המתינו להופעת המסך הראשי.
5. בשימוש בממשק קנפוג הרשת או מתוך תפריט מסך המגע, תוכלו להמשיך בהגדרת חיבור הרשת בשימוש ב-IP סטטי, DHCP וכולי.

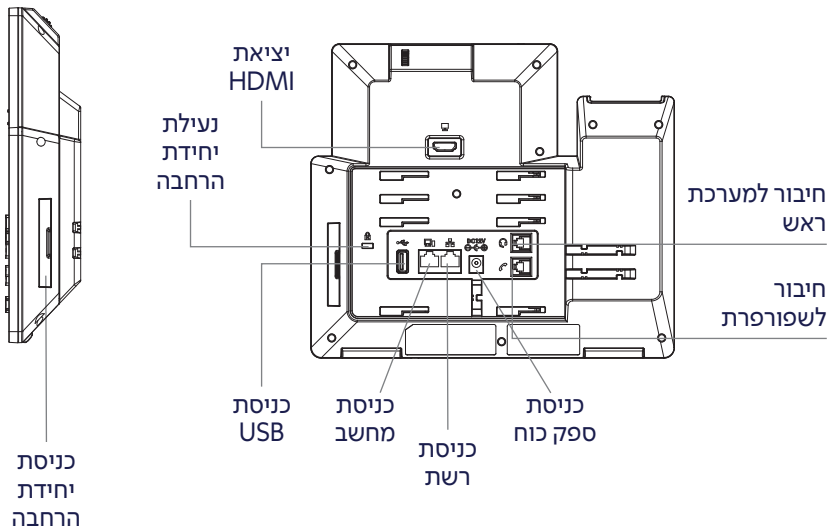

הכרת GXV3350

שימוש במסך המגע

כאשר הטלפון במסך HOME, מסך ה-LED ייראה כמו בתמונה להלן. בתמונה שלהלן מוצג חשבון רשום וייתכן שמשתמשים יידרשו לרשום את החשבון שלהם על מנת שמצב החשבון יוצג על המסך.

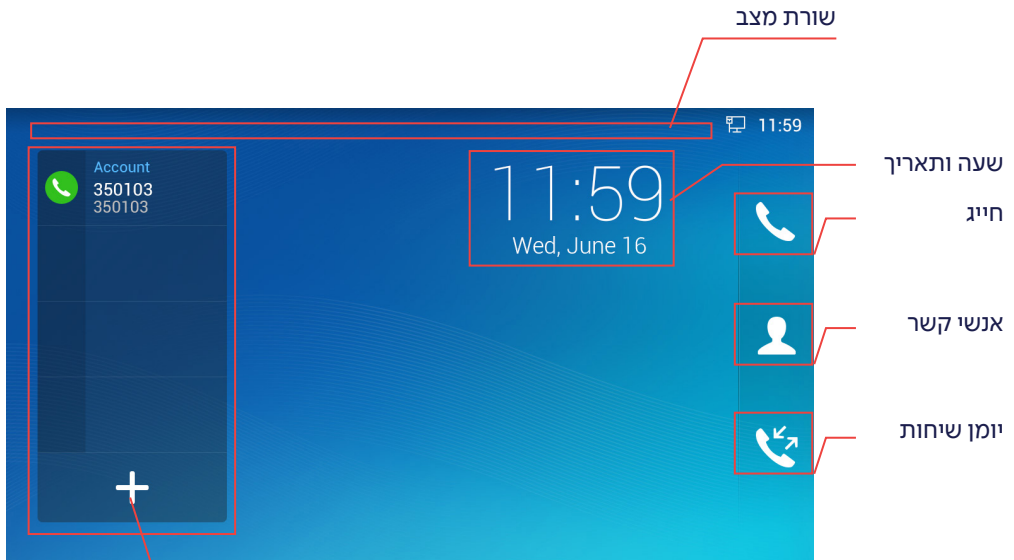

מידע על המשתמש:
יכול להציג עד 6 לחצני חיוג
מקוצר / מקשים רכים

מסך הבית GXV3350

גררו מימין להצגת תפריט האפליקציות של הטלפון.
ההגדרות והאפליקציות המותקנות יופיעו כמוצג להלן.

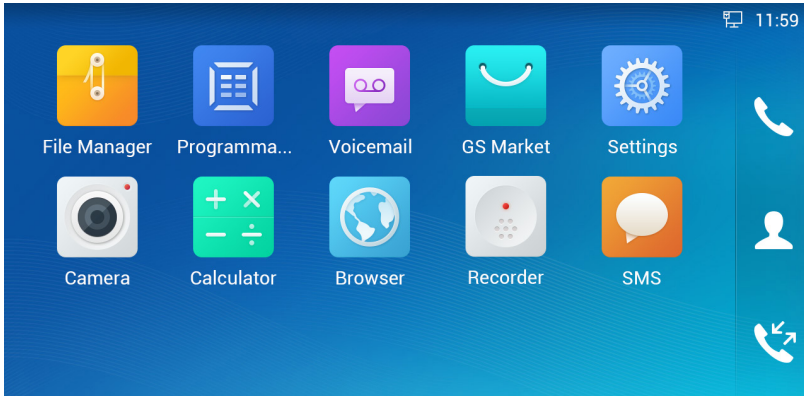

כדי למצות את מסך המגע של GXV3350, השתמשו באצבעות כדי להפעיל את האופציות הבאות באייקונים, מקשים, פרטי תפריט, מקלדת מסך וכולי.

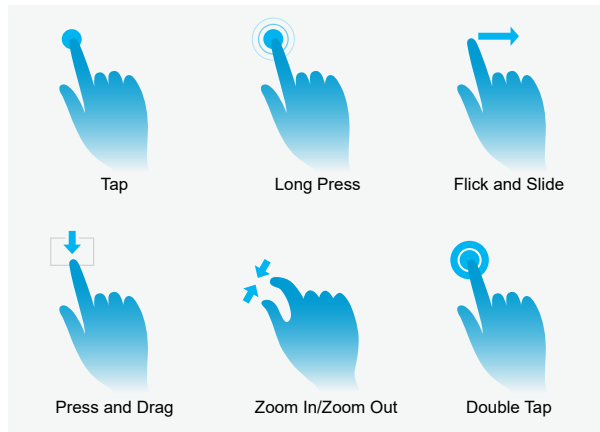

פעילות אצבעות במסך מגע GXV3350

טפיה

נגיעה קלה על המסך להפעלת תפריט, אופציות או יישומים. למשל, לבחירת פריטים המופיעים על המסך (כגון אפשרויות הגדרה, אפליקציות וכולי); ללחיצה על מקשים במסך (כגון "End" או "Options" במהלך השיחה); להקלדת אותיות ותווים בעזרת המקלדת שעל המסך.

לחיצה ארוכה

געו במסך ולחצו למשך כ-2 שניות מבלי להוריד את האצבע מהמסך עד שהפעולה מתבצעת. למשל, לחיצה ארוכה על תמונה כדי להעלות אופציית בחירה.

Flick and Slide

געו במסך והחליקו על פני המסך. למשל, משתמשים יכולים להחליק מעלה בדף, להחליק מטה כדי לפתוח תפריט גלילה, להחליק שמאלה או ימינה כדי למחוק פריט מתוך הרשימה. אם האצבע שלכם נשארת על המסך זמן רב מדי, ייתכן שהפריט ייבחר ולא תתבצע פעולת ההחלקה.

לחיצה וגרירה

לחצו על הפריט והעבירו אותו בגרירה כלפי מעלה, מטה, ימינה או שמאלה מבלי להרים את האצבע שלכם מהמסך.

Zoom In/Zoom Out

הניחו שתי אצבעות על המסך ובצעו פעולת צביטה (zoom out) או פריסה (zoom in).

לחיצה כפולה







לחצו על המסך פעמיים במהירות להעברה בין תצוגת המחדל ותצוגה ב-zoom in. אופציה זאת משמשת בעיקר בצפייה בתמונות או דפי אינטרנט.

הודעות בסרגל הסטטוס

רשת מחוברת באמצעות כבל אתרנט	
מנסה להתחבר לרשת באמצעות כבל HDMI	
רשת מנותקת עם כבל אתרנט.	
השפופרת מורמת	
רמקול בשימוש	
אוזניית RJ9 מחוברת	
אוזניית RJ9 משמשת לשיחות	
Wi-Fi מופעל ועדיין לא מחובר	
רשת Wi-Fi זמינה	
Wi-Fi מופעל ומחובר	
מקלדת המסך מופעלת	
בלוטות' מופעל ועדיין לא מחובר	
בלוטות' מופעל ומחובר	
אוזניית בלוטות' מחוברת	
אוזניית בלוטות' משמשת לשיחות	
הורדת קבצים באמצעות בלוטות'	



התראה מוגדרת ומופעלת	
DND אינו מופעל	
מצב שקט מופעל, כאשר הוא מופעל, השיחה/הודעה הנכנסת לא תפעיל רינגטון/התראה ברמקול	
הוכנס דיסק USB	
הורדת קבצים באמצעות חיבור לאינטרנט	
פתיחת הודעה קולית שלא נקראה	
שיחה נכנסת מאיש קשר חסום	
המצלמה אינה מופעלת	
אחסון אנשי הקשר מלא	
כבל HDMI מחובר להתקן תצוגה	
הטלפון מופעל באמצעות PoE	
העברת שיחה מופעלת	
PPPoE מחובר	
PPPoE אינו מחובר	
הודעת אזהרה	

מחווון GXV3350 MWI LED



תיאור	מצב LED	צבע
שיחה נכנסת	הבהוב מהיר	
שיחה, דיבור, ועידה, שומר מסך דולק כאשר ה-LCD כבוי	קבוע	
שיחה מוחזקת	הבהוב איטי	
שיחה שלא נענתה, הודעה קולית חדשה, הודעת SIP חדשה	הבהוב	
שימוש בזיכרון רב, אחסון אנשי קשר מקסימלי, ניתוק רשת	קבוע	
שדרוג	הבהוב מהיר	
רגיל	כבוי	כבוי

תפעול הטלפון

שיחה יוצאת

1. הרימו את השפופרת/חברו את האוזניות, או הקליקו על אייקון  על גבי מסך המגע.
2. בחרו חשבון SIP בחלונת הימנית של המסך.
3. הקליקו את מספר הטלפון.
4. הקליקו על אייקון  לביצוע שיחה קולית יוצאת או הקליקו על אייקון  לביצוע שיחת וידאו.

חיוג חוזר

כאשר הטלפון אינו בשיחה השתמשו בלחצן  כדי לחייג דרך הרמקול למספר האחרון אשר חויג או הקליקו על אייקון  על גבי מסך המגע. ניתן לבצע גם על ידי הרמת השפופרת/אוזניות תחילה ולחצו על  לחצן החיוג החוזר.

מענה לשיחות

שיחה בודדת נכנסת

1. שיחת וידאו נכנסת יחידה:

שיחת וידאו נכנסת: כאשר הטלפון מצלצל הקליקו על הכפתור הרך "מענה קולי", "מענה בוידאו" או "דחייה".

2. שיחה קולית נכנסת:

כאשר הטלפון מצלצל הקליקו על "מענה" או "דחייה".

3. שיחה שלא נענתה:

כאשר ישנה שיחה שלא נענתה תופיע הודעה על גבי המסך "שיחה שלא נענתה", ניתן להקליק על ההודעה כדי לגשת לפרטים.

מספר שיחות נכנסות

1. כאשר יש שיחה ממתינה, המשתמשים ישמעו צליל של שיחה ממתינה.
2. פרטי השיחה הנכנסת הבא יופיעו על גבי הצג . בדומה לשיחה נכנסת בודדת, ניתן להקליק על הכפתור הרך על גבי הצג "מענה קולי" או "מענה וידאו" למענה בשיחה קולית או מענה בשיחת וידאו.
3. כאשר נענה לשיחה הנכנסת החדשה השיחה הנוכחית תעבור למצב המתנה.
4. יש באפשרותכם לנוע בין שיחות באמצעות סרגל השיחות בצד ימין של המסך על ידי הקלקה על השיחה הרצויה.
לאחר מכן לחצו על כפתור  כדי לחזור לשיחה.

חזקת שיחה / חזרה לשיחה

1. החזקת שיחה: העבירו שיחה להחזקה על ידי לחיצה על לחצן ההחזקה .
2. לחזרה לשיחה שהוחזקה: חזרו לשיחה על ידי לחיצה על הקו המהבהב המתאים.

סיום שיחה

כדי לסיים שיחה – הקליקו על הכפתור הרך של סיום (End) או נתקו את הטלפון.

העברת שיחה

אם אתם בשיחה ורוצים להעביר אותה למישהו אחר:

העברה עיוורת

1. במהלך שיחה פעילה לחצו על כפתור ההעברה  כדי להקיף את מסך העברה.
2. בחרו במצב "העברה עיוורת" בחלקו העליון והשמאלי של המסך.
3. חייגו את המספר ולחצו על המקש הרך "חייג" (SEND).

העברה בהתייעצות

1. במהלך שיחה פעילה לחצו על כפתור "העברה"  בכדי להעלות את מסך "העברה".
2. סמנו את מצב "התייעצות" בחלקו העליון והשמאלי של המסך.
3. חייגו את המספר והקליקו על המקש הרך "חייג" (SEND).
4. ברגע שהשיחה התבססה, הקליקו על המקש הרך "העבר" בכדי להשלים את השיחה.

הערות:

- לאחר שלב 2, כאשר יש שיחה בהמתנה בטלפון, היא תוצג על מסך ההעברה. אם תרצו להעביר את השיחה, הקלק על השיחה בהמתנה כדי להשלים את ההעברה בהשתתפות.
- לאחר שלב 3, תוצג על המסך תיבת דו-שיח עם המקש הרך "ביטול". אם מקליקים על המקש הרך "ביטול", השיחה לא תועבר. במידה ותנתקו את השיחה מבלי ללחוץ על המקש הרך "ביטול", ההעברה תושלם לפני המענה.

שיחת ועידה בעלת 3 משתתפים

התחילו שיחת ועידה:

1. לחצו תחילה על כפתור ה"ועידה" .
2. הקליקו על  על מנת לפתוח את הועידה.
3. חייגו את המספר הנדרש או הקליקו על תצוגת השיחות על גבי המסך כדי להוסיף אדם נוסף לוועידה.
4. הקליקו על המקש הרך "הזמן"  כדי להוסיף את השיחה לוועידה.

הוצאת משתמש מן הועידה:

על גבי המסך הועידה הקליקו על האייקון  בחלקו העליון והימני של המסך.

סיום שיחת ועידה:

שיחת הוועידה תסתיים לכל הצדדים אם יוזם הוועידה לוחץ על הכפתור הרך של סיום השיחה (EndCall).

מצב ועידה אוטומטי:

1. היכנסו אל ממשק המשתמש של GXV3350.
2. נווטו אל הגדרות טלפון, הגדרות שיחה, תכונות שיחה והגדירו את "ועידה אוטומטית" כ"פעיל".
3. כאשר ישנן מס רב של שיחות פעילות בטלפון GXV3350 לחץ על כפתור  כדי לאחד את כולם לשיחת ועידה משותפת.

ביטול שיחת ועידה:

לחצו על הכפתור הרך של ההסרה (kick) במסך חיוג הוועידה כדי להסיר אדם אחד וחזרו לשיחה בעלת שני המשתתפים בלבד.

העברת הוועידה להחזקה:

1. לחצו על כפתור ההחזקה  כדי להחזיר את שיחת הוועידה עם כל המשתתפים שלה במצב המתנה.
2. לחצו על הלחצן הרך של חזרה לוועידה (ReConf) כדי לחזור לשיחת הוועידה; או בחרו את הקו המהבהב המתאים כדי לדבר עם אדם אחד בלבד.

סיום שיחת הוועידה:

שיחת הוועידה תסתיים לכל שלושת הצדדים אם יוזם הוועידה מנתק או לוחץ על הכפתור הרך של סיום השיחה  (EndCall).

הודעת תא קולי



1. הקליקו על אפליקציית ההודעות  על מנת לחייג אל תיבת התא הקולי.

הערות:



עבור כל חשבון יש להגדיר תיבת מייל בממשק המשתמש של GXV3350 באמצעות חשבון, הגדרות כלליות: מספר גישה לתא הקולי.

השתקה / ביטול השתקה:

לחצו על כפתור ההשתקה (mute) כדי להשתיק או להסיר את ההשתקה מהמיקרופון.

אייקון ההשתקה  יוצג מאחורי המספר המקומי בחלקו העליון השמאלי של המסך. לחץ שוב על כפתור "השתק"  כדי לבטל את השתקת השיחה.

DND - נא לא להפריע:

גללו את מסך הסטטוס כלפי מטה ולחצו על כפתור ה"נא לא להפריע" . בחלקו העליון של המסך יופיע סטטוס "נא לא להפריע" .

על מנת לבטל את מצב ה"נא לא להפריע" יש לגלול כלפי מטה את המסך ללחוץ שוב על אייקון .

לחילופין, כאשר הטלפון אינו בשיחה ניתן ללחוץ על כפתור "השתק" ובחלקו העליון של המסך יופיע סטטוס "נא לא להפריע" . ניתן לבטל ע"י לחיצה נוספת על כפתור "השתק".

כוונן עוצמת השמע

לחצו על  כדי להגביר את השמע.

לחצו על  כדי להנמיך את השמע.

אנשי קשר:

על מנת לגשת אל רשימת אנשי הקשר יש להקליק על אייקון  בחלקו הימני של מסך החיוג.

היסטוריית שיחות:

1. על מנת לגשת אל היסטוריית השיחות הקליקו על אייקון יומן השיחות  במסך החיוג.
2. ניתן לחייג מתוך היסטוריית השיחות על ידי בחירה של שיחה מתוך הרשימה. הטלפון ישתמש באותו חשבון כמו שחויגו בעבר.
3. ניתן לראות את פרטי כל שיחה ביומן השיחות ע"י הקלקה על השיחה.

התאמת המצלמה:

ל- GXV3350 מצלמה מובנית לתמיכה בתמונות ווידאו. משתמשים יכולים לגלול על הגלגל (מאחור) למעלה / למטה כדי להתאים את זווית המצלמה.



• למוקד התמיכה חייגו: 1-800-29-10-10 •
• www.bezeq.co.il •